

JFAバーモントカップ
第31回全日本U-12フットサル選手権静岡県大会 中西部支部予選 要項

- 趣 旨** 静岡県の将来を担う子どもたちのフットサルへの興味・関心を深め、フットサルの技術・理解を向上させると同時に、フットサルを通じて身体を鍛え、リスペクトの精神を養い、クリエイティブでたくましい人間の育成を目指し、その研修の場として本大会を開催する。将来に向けて大きく成長するための準備として、この年代にふさわしいゲーム環境を提供することにより、育成年代で年代に応じた豊かな経験を積み重ねる中で自ら成長していくことの出来るようサポートする。子どもたちや周囲の大人が、フットサルまたはサッカー、スポーツの素晴らしさに触れ、生涯にわたって楽しみ、関わっていけるよう、文化として醸成していくことを目指す。
- 主 催** (一財) 静岡県サッカー協会 中西部支部フットサル委員会
- 期 日** 1次予選 2021年4月25日(日)
2次予選 2021年4月25日(日)及び、2021年4月29日(祝木)
- 会 場** エスパルスドリームフィールド藤枝 / サンワフィールドばらの丘
吉田フットサルクラブGreen Field
- 参加資格** ① 本大会の趣旨に賛同できるチーム
② 第4種(サッカー・フットサル)加盟登録した団体(チーム)であること。
③ 上記団体(チーム)に所属する4年生以上の選手であり、公益財団法人日本サッカー協会発行の登録選手証を有するもの。
④ 外国人選手は1チームあたり3名までとする
⑤ 選手及び役員は、本県大会において複数のチームで参加できない。
⑥ 地区予選から県大会に至るまで同一選手が異なるチームへ移籍後、再び同一大会に参加することは出来ない。
- チーム構成** ① チームの構成人数：登録選手20名以下・指導者3名以下、医療従事者1名以下
② エントリーされた選手・監督・コーチは、JFAが公式に認める電子登録証(選手証又は登録選手一覧・公認指導者ライセンス証)を印刷したものを持参し会場にてチェックを受けなければならない。
ただし、登録選手一覧には顔写真登録がされていること。
③ 電子登録証(選手証・公認指導者ライセンス証はD級コーチ以上を有する)を確認できない選手・監督・コーチはベンチ入りできない。
- 競技者数** ① チーム構成人数から試合毎に選出
② 競技者数：5名、交代要員の数：10名以内、計15名以内
③ ピッチ上でプレーできる外国人選手の数：2名以内
- 参加費** 1チーム5,000円〔2チーム参加の場合は10,000円〕
- チーム編成** 代表者1名、監督1名、コーチ2名、選手15名以内
エントリー指導者の内、1名以上はJFA公認コーチ資格(D級コーチ以上)を有することとし、ベンチ入りの際は指導者証を掲示する。
- 申込期限** 3/14(日)までに、別紙『参加申込書』をメール添付送信すること(全チーム提出済)。
4種登録チームは4種で取りまとめる。
フットサル施設及び合同チームなどフットサルチーム登録が必要なチームは、フットサル委員会が取りまとめる。

- 試合方法
- ・ 『2020/2021 フットサル競技規則』で行う（ゴールクリアランス、GKからのパスを確認しておくこと）。
 - ・ 1次予選はリーグ戦とし、4チーム×4ブロックのリーグ戦を行う。各ブロック1位と2位の8チームは2次予選に進む。
 - ・ 2次予選はトーナメント戦とし、上位6チームは県大会の出場権を得る。
 - ・ 1次予選リーグの試合時間は、8分ー 3分ー 8分で行う。
 - ・ 1次リーグ戦の勝敗が決しない場合、引き分け、勝ち点1とする。
 - ・ 1次リーグ戦の順位決定は勝点合計の多いチームを上位とし、順位を決定する。
 - ・ 勝点は、勝ち3、引分け1、負け0とする。
 - ・ ただし、勝点合計が同じ場合は、以下の順序により決定する。
 - ① 当該チーム内の対戦成績
 - ② 当該チーム内の得失点差
 - ③ 当該チーム内の総得点数
 - ④ 下記に基づくポイント合計がより少ないチーム
 - (ア) 警告1回 1ポイント
 - (イ) 警告2回による退場1回 3ポイント
 - (ウ) 退場1回 3ポイント
 - (エ) 警告1回に続く退場1回 4ポイント
 - ⑤ 抽選
 - ・ 2次予選トーナメントは10分ー 3分ー 10分とする。但し、1回戦は8分ー 3分ー 8分で行う。
 - ・ 2次予選トーナメントの勝敗が決しない場合は延長戦は行わず、PK戦（3人）を行
 - ・ 試合はランニングタイムで行い、累積ファールはカウントしない。
 - ・ ユニフォームは異色の2色（FP、GKとも）、もしくはビブスを用意する。
 - ・ 交代選手用のビブスもユニフォームとかぶらない他色で各チームが準備すること。
 - ・ 試合球はフットサル3号球を使用する。
 - ・ 予選は全て派遣審判で行う。
 - ・ 県大会は6月12日（土）掛川さんりーなで行う。
- その他
- ・ ①中西部支部4種委員会より配信された新型コロナウイルス感染症対策・熱中症対策を徹底すること。
 - ・ ②本部提出資料 4式
【大会登録票】【様式1大会参加同意書】【様式3健康管理チェックシート】【観戦者名簿】
 - ・ ③新型コロナ拡大感染防止のため、保護者の応援は5名以下(名簿提出)でお願いします。
 - ・ ④予選リーグ戦及びトーナメント戦が終わったチームは速やかに会場より出るようにご協力をお願いします。
 - ・ ⑤屋外開催なので、密閉ではありませんが、【密集】【密接】にならないようお願いします。
 - ・ ⑥試合中以外は選手、指導者、審判員、観戦者はマスクの着用をお願いします。
 - ・ ⑦参加チームでアルコール消毒などご用意していただくようお願いします。
- 問合せ先
- 中西部フットサル委員会 八木 勝之 TEL/FAX 0548-28-7970
中西部4種フットサル委員会 上田 高之 携帯 090-3951-8352

JFAバーモントカップ

第31回全日本U-12フットサル選手権静岡県大会 中西部支部予選 組み合わせ

■1次予選リーグ

会場:エスパルスドリームフィールド 藤枝【東側コート】

グループA						
	時刻	対戦				
1	9:00	藤枝明誠SCイエロー		-		島田第二FC
2	9:25	島田第四小SSS		-		初倉FC
3	10:10	島田第四小SSS		-		藤枝明誠SCイエロー
4	10:35	初倉FC		-		島田第二FC
5	11:20	藤枝明誠SCイエロー		-		初倉FC
6	11:45	島田第二FC		-		島田第四小SSS
7	12:30	A1位		-		B2位

会場:エスパルスドリームフィールド 藤枝【西側コート】

グループB						
	時刻	対戦				
1	9:00	島田第三SSS		-		藤枝明誠SCホワイト
2	9:25	川根SSS		-		島田第五SSS
3	10:10	川根SSS		-		島田第三SSS
4	10:35	島田第五SSS		-		藤枝明誠SCホワイト
5	11:20	島田第三SSS		-		島田第五SSS
6	11:45	藤枝明誠SCホワイト		-		川根SSS
7	12:30	B1位		-		A2位

会場:サンワフィールドばらの丘【さんわコート】

グループC						
	時刻	対戦				
1	9:00	島一イエロー		-		五和SSS
2	9:25	BANREYORE岡部SC		-		六合SSS
3	10:10	BANREYORE岡部SC		-		島一イエロー
4	10:35	六合SSS		-		五和SSS
5	11:20	島一イエロー		-		六合SSS
6	11:45	五和SSS		-		BANREYORE岡部SC
7	12:30	C1位		-		D2位

会場:サンワフィールドばらの丘【ばらコート】

グループD						
	時刻	対戦				
1	9:00	六合東SSS		-		島一ホワイト
2	9:25	金谷SSS		-		Green Field
3	10:10	金谷SSS		-		六合東SSS
4	10:35	Green Field		-		島一ホワイト
5	11:20	六合東SSS		-		Green Field
6	11:45	島一ホワイト		-		金谷SSS
7	12:30	D1位		-		C2位

JFAバーモントカップ
第31回全日本U-12フットサル選手権静岡県大会 中西部支部予選

■2次予選トーナメント

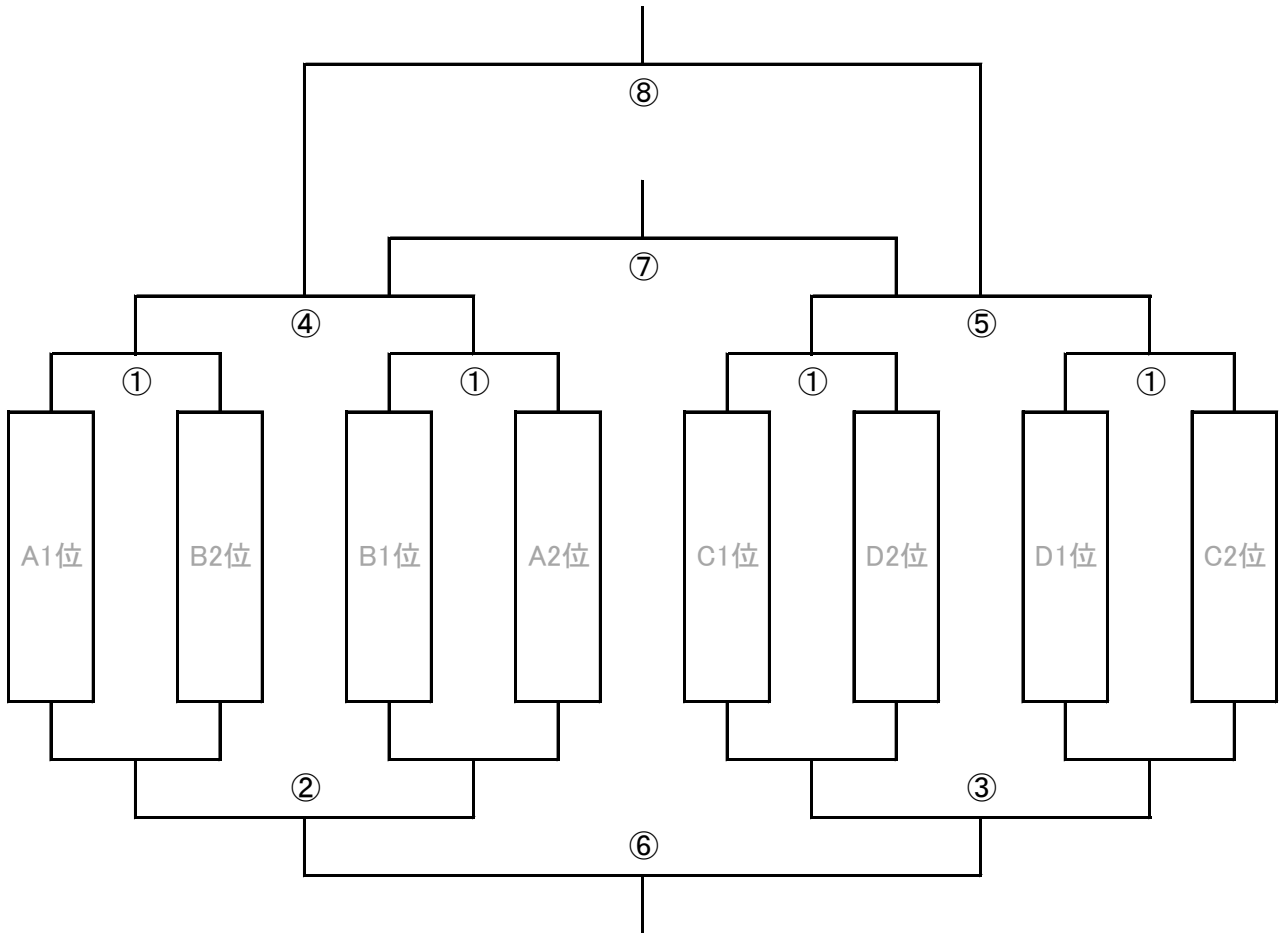

■2次予選トーナメント1回戦 試合時間 8分-3分-8分

期日 4月25日(日)

会場 エスパルスドリームフィールド藤枝、サンワフィールドばらの丘

①12:30

■2次予選トーナメント2日目 試合時間 10分-3分-10分

期日 4月29日(祝木)

会場 吉田フットサルクラブ Green Field

②9:00

③9:30

④10:00

⑤10:30

⑥11:00

⑦11:30

⑧12:00

1位

2位

3位

4位

5位

6位
